

お問合せの際の「ロットNO.」の確認のお願い

弊社では、それぞれの商品に使用した部品や材料等の情報をロットNO.にて管理しております。

万が一、お客様のご使用中に不具合が発生した時に、ロットNO.を確認させて頂く事により、迅速かつ間違いの無い対応をさせて頂くことができますので、その際は必ずロットNO.を確認した上で、製品品番と併せてご購入頂きました販売店もしくは弊社までご連絡して頂きますよう、宜しくお願い致します。

**※ロット番号は商品品番ではございません。
品番は製品に貼付されておりませんので、お買い上げ伝票をご確認ください。**

なお、ロットNO.シールの見本と添付位置は下記のとおりでございますので、ご確認頂きますようお願い申し上げます。

ロットNO.シールの見本例

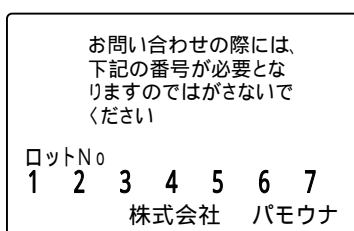

商品タイプ別ロットNO.シール添付位置

1. 1本立ちの商品、食器棚の下台、TVボード、下駄箱などアイテムに関わらず、引出と扉の両方が付いている商品の場合は、一番上の引出の外板に貼っております。

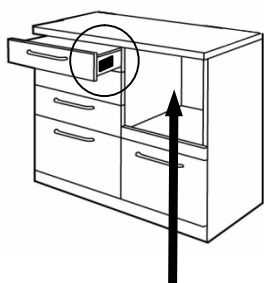

下台：最上段引出の外板(家電収納スペース側)
(家電収納スペースがあるタイプ)

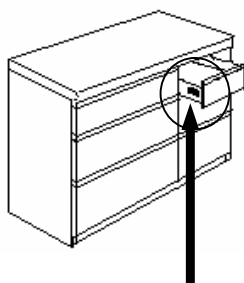

下台：最上段(向かって右)引出の外板(左側)
(家電収納スペースがないタイプ)

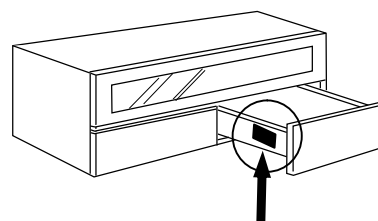
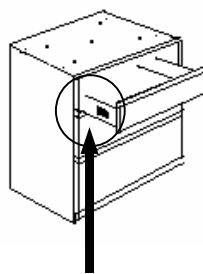

2. 食器棚の上台や上置の場合は、開き戸・引戸・フラップ扉など扉の開き方に関わらず、正面向かって一番右の扉を開けて頂いた内側の板に貼っております。

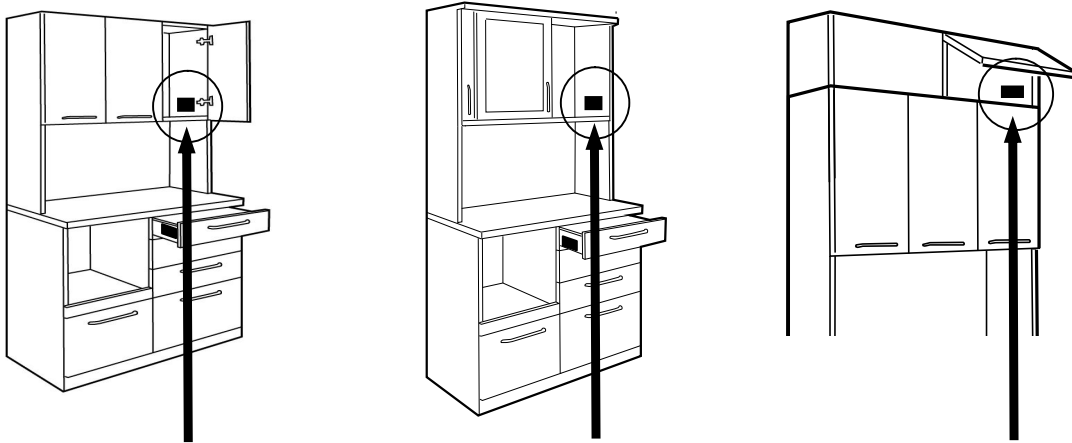

上台・上置:商品右の扉の内側
開き戸・引き戸・フラップ扉も同様

3. 正面から見ると扉しか見えない商品であっても、商品の内部に内引出が付いている場合は、一番上の内引出の外板に貼っております。

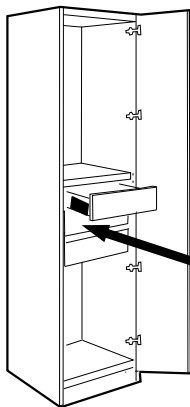

正面扉を開けて内引出が付いている商品の場合:最上段内引出の外板(左側)